

На основу члана 116. став 1. Закона о јавним набавкама, ("Службени гласник РС" бр. 124/12)

ЈКП ГСП "БЕОГРАД"

објављује

О Б А В Е Ш Т Е Њ Е
О ЗАКЉУЧЕНОМ УГОВОРУ

Назив предмета набавке **РЕМОНТ ПАНТОГРАФСКОГ ОДУЗИМАЧА СТРУЈЕ ЗА ТРАМВАЈЕ** (назив и ознака из општег речника набавке: 50116100 – Услуге поправке електричног система), **број ВНУ-177/14**

Назив, адреса и интернет страница Наручиоца: ЈКП ГСП "Београд", Кнегиње Љубице 29, 11000 Београд, <http://www.gsp.rs>.

Врста наручиоца: јавно комунално предузеће

НАЗИВ УСЛУГЕ: РЕМОНТ ПАНТОГРАФСКОГ ОДУЗИМАЧА СТРУЈЕ ЗА ТРАМВАЈЕ (назив и ознака из општег речника набавке: 50116100 – Услуге поправке електричног система)			"MINEL GENERAL ELECTRIC" d.o.o.	"МИНЕЛВО МДИ" д.о.о.	"ЕНИПИНВЕСТ" д.о.о.	Укупна процењена вредност набавке без укљученог ПДВ-а:
СТАВКА 1:	305400405	УКУПНА ВРЕДНОСТ ПОНУДЕ ЗА 24 КОМАДА ПАНТОГРАФА КТ4 РЕМОНТОВАНОГ БЕЗ ПДВ-А ЗБИР (2.1. + 2.2. + 2.3) X 24 комада =	1.920.792,00	1.087.200,00	/	4.260.000,00 динара
СТАВКА 2:	822000005	УКУПНА ВРЕДНОСТ ПОНУДЕ ЗА 7 КОМАДА ПАНТОГРАФА SVE-SCHUNK CAF РЕМОНТОВАНОГ БЕЗ ПДВ-А ЗБИР (1.1. + 1.2. + 1.3) X 7 комада =	1.925.119,00	1.156.750,00	1.548.320,00	
УКУПНА ВРЕДНОСТ ПОНУДЕ БЕЗ ПОРЕЗА НА ДОДАТУ ВРЕДНОСТ: (СТАВКА 1 - УКУПНА ВРЕДНОСТ ПОНУДЕ ЗА 24 КОМАДА ПАНТОГРАФА КТ4 РЕМОНТОВАНОГ, БЕЗ ПДВ-А + СТАВКА 2 - УКУПНА ВРЕДНОСТ ПОНУДЕ ЗА 7 КОМАДА ПАНТОГРАФА SVE-SCHUNK CAF РЕМОНТОВАНОГ, БЕЗ ПДВ-А)			3.845.911,00	2.243.950,00	10.838.240,00	
Посебне погодности:					НУДИМО ПОТПУНО НОВИ ПАНТОГРАФ ПРОИЗВОЂАЧА "SCHUNK"	

• "МИНЕЛВО МДИ" д.о.о., ул. Видска број 31, 11000 Београд.

Укупна вредност набавке која се уговора износи **2.243.950,00** динара без ПДВ-а.

Укупна процењена вредност набавке које се уговара износи **4.260.000,00** динара.

Критеријум за доделу уговора: најнижа понуђена цена

Број примљених понуда: 3 (за цео тендер)

Назив и адреса понуђача
"MINEL GENERAL ELECTRIC" d.o.o., ул. Нехруова број 111/V
"МИНЕЛВО МДИ" д.о.о., ул. Видска број 31, 11000 Београд
"ЕНИПИНВЕСТ" д.о.о., ул. Моштаничка број 86, 11261 Мала Моштаница

Највиша и најнижа понуђена цена:

Највиша цена	Најнижа цена
3.845.911,00	2.243.950,00

Највиша и најнижа понуђена цена код прихватљивих понуда:

Највиша цена	Најнижа цена
3.845.911,00	2.243.950,00

Део или вредност уговора који ће се извршити преко подизвођача: нема

Датум доношења одлуке о додели уговора: 06.11.2014. године

Датум закључења уговора: 18.11.2014. године

Основни подаци о добављачу: "МИНЕЛВО МДИ" д.о.о., ул. Видска број 31, 11000 Београд.

Период важења уговора: до испуњења финансијске вредности уговора

Околости које представљају основ за измену уговора: нема



XIV-1/1-ТТ/МС

MINELVO MDI d.o.o.
Broj: 31/11
Datum: 18.11.2014. god.
Beograd

ЈКП ГРАДСКО САОБРАЋАЈНО ПРЕДУЗЕЊЕ
"БЕОГРАД"

Бр. 12843

18.11.2014. године
БЕОГРАД, Кнегиње Љубице бр. 29

УГОВОР

Закључен између уговорних страна:

1. "МИНЕЛВО МДИ" д.о.о., ул. Видска број 31, Београд, које заступа директор Драган Ивковић, (у даљем тексту: Извршилац),

и

2. Јавно комунално предузеће Градско саобраћајно предузеће "Београд", Београд, Кнегиње Љубице 29, које заступа директор ЈКП ГСП "Београд" Жељко Милковић, дипл.маш.инж. (у даљем тексту: Наручилац), с друге стране.

ПРЕДМЕТ УГОВОРА: Набавка услуге: **РЕМОНТ ПАНТОГРАФСКОГ ОДУЗИМАЧА СТРУЖЕ ЗА ТРАМВАЈЕ**, бр. ВНУ-177/14у свему према захтеву Наручиоца из конкурсне документације број ВНУ-177/14 од 08.09.2014. године и усвојеној понуди Извршиоца код Наручиоца заведеној под бројем 177/3 од 20.10.2014. године.

Члан 1.

Након спроведеног поступка за доделу уговора о јавној набавци, уговорне стране сагласно утврђују услове под којима се Извршилац обавезује да, у наредном периоду до испуњења финансијске вредности уговора, изврши, а Наручилац да плати услуге које су предмет овог Уговора, по цени из усвојене понуде Извршиоца код Наручиоца заведеној под бројем 177/3 од 20.10.2014. године, а у свему према техничкој спецификацији, која је саставни део конкурсне документације Наручиоца број ВНУ-177/14 од 08.09.2014. године и овим Уговором.

Понуда из претходног става овог члана, општи подаци о понуђачу, структура цене, изјава понуђача о поштовању обавеза из важећих прописа о заштити на раду, запошљавању и условима рада, заштити животне средине, о поштовању права интелектуалне својине трећих лица, односно да је понуђач носилац права интелектуалне својине и технички услови из конкурсне документације чине саставни део овог Уговора.

Члан 2.

Извршење услуге која је предмет овог уговора (по врсти и количини), Извршилац ће извршити у следећим роковима:

Рок извршења услуге за ставку 1 је 15 дана рачунајући од дана преузимања делова на репарацију.

Рок извршења услуге за ставку 2 је 30 дана рачунајући од дана преузимања делова на репарацију.

Извршилац је дужан да у року од 3 дана рачунајући од дана пријема писаног позива Наручиоца да су делови спремни за репарацију, исте преузме од Наручиоца.

Преузимање делова предвиђених за репарацију (поправку) од стране Извршиоца, као и предаја репарираних делова обављаће се у Централном магацину ЈКП ГСП "Београд", ул. Кнегиње Љубице број 29.

Извршилац сноси све трошкове отпремања и допремања пантографа.



Члан 3.

Извршилац се обавезује да услугу изврши у свему према условима дефинисаним техничком спецификацијом Наручиоца која чини саставни део уговора.
 Извршилац је дужан да за све делове који се мењају угради нове, а не коришћене или ремонтване делове.
 Извршилац се обавезује да делови који се мењају испуњавају стандарде у погледу безбедоносно-техничких карактеристика и захтева који су прописани за добра чији је ремонт предмет овог уговора.
 Квалитет извршене услуге мора да обезбеди квалитет репарираних делова у квалитету делова прве уградње и испуњавању техничких услова при мерењу на пробном столу при техничком пријему.
 Реализација набавке ће се вршити на основу поруџбеница наручиоца (тримесечне спецификације и хитне поруџбине) којима ће бити исказане стварне потребе Наручиоца.
 Трошкове превоза и амбалаже (палете, кутије, сандуци и сл.), као и све трошкове отпремања и допремања ремонтваних делова сноси Извршилац.
 Сви делови који се уграђују морају бити нови.
 По извршеној услузи, извршилац је дужан да састави Записник о извршеним услугама у који треба да унесе податке о извршеним услугама, времену проведену на раду, врсти квара, количини уграђеног материјала и узроку насталог квара.
 Овај Записник, мора бити потписан од стране овлашћених представника обе уговорне стране, и исти се Наручиоцу доставља уз фактуру за плаћање, као доказ да је услуга извршена у свему према уговору.

Члан 4.

Извршилац се обавезује се обавезује да извршење услуге која је предмет овог уговора у уговореном периоду врши по јединичним ценама, а према усвојеној понуди Извршиоца код Наручиоца заведеној под бројем 177/3 од 20.10.2014. године.

ШИФРА ГСП-А	НАЗИВ ДЕЛА	КОЛИЧИНЕ
305400405	ПАНТОГРАФ, КТ4 РЕМОНТОВАН	24 ком
Р.бр. ставке	2.1. ОБАВЕЗНИ РАДОВИ ЗА ПАНТОГРАФ, КТ4 РЕМОНТОВАН	Укупна цена без ПДВ-а по ставкама
1.	Преузимање пантографа из ГСП-а	500,00
2.	Расклапање пантографа	4.900,00
3.	Чишћење, прање и одмашћивање делова	1.000,00
4.	Дефектажа делова	2.500,00
5.	Замена делова	1.000,00
6.	Одговарајућа заштита делова (галванска заштита, фарбање, лакирање и подмазивање)	1.000,00
7.	Склапање пантографа	6.800,00
8.	Испитивање пантографа	2.500,00
9.	Испорука ГСП-у	500,00
2.1. Укупна вредност обавезних радова без укљученог ПДВ-а (Збир ставки 1-9) =		20.700,00 дин
Р.бр. ставке	2.2. ДЕЛОВИ КОЈИ СЕ ОБАВЕЗНО МЕЊАЈУ ЗА ПАНТОГРАФ, КТ4 РЕМОНТОВАН	Укупна цена без ПДВ-а по ставкама
1.	Горњи рам.....1 ком	10.800,00
2.	Спојна полуга амортизера2 ком	1.500,00
3.	Амортизер2 ком	2.500,00
4.	Струјна веза 12 ком	1.800,00
5.	Склоп куке2 ком	900,00



6.	Сет стандардних делова (вијци, навртке, подлошке, расцепке, осигурачи, лежаји и делови од гуме).....1 сет		500,00		
7.	Граничник клизача1 ком		900,00		
8.	Осовина1 ком		900,00		
9.	Струјна веза 22 ком		1.800,00		
2.2. Укупна вредност делова који се обавезно мењају без укљученог ПДВ-а (Збир ставки 1 - 9) =			21.600,00 дин		
Р.бр. ставке	2.3. ДЕЛОВИ КОЈИ СЕ МЕЊАЈУ ИЛИ ПОПРАВЉАЈУ ИСКЉУЧИВО ПРЕМА ДЕФЕКТАЦИОНОЈ ЛИСТИ НАРУЧИОЦА ЗА ПАНТОГРАФ, КТ4 РЕМОНТОВАН	Укупна цена без ПДВ-а по ставкама		Укупна цена без ПДВ-а по ставкама	
		ПОПРАВКА		ЗАМЕНА	
1.	Основни рам	130,00		200,00	
2.	Доњи рам	120,00		180,00	
3.	Склоп осовине 1	60,00		110,00	
4.	Склоп осовине 2	90,00		130,00	
5.	Склоп лежишта 1	90,00		130,00	
6.	Склоп лежишта 2	120,00		150,00	
7.	Спојна полуга	130,00		200,00	
8.	Опруга за дизање	130,00		200,00	
9.	Склоп завртња 1	60,00		110,00	
10.	Склоп завртња 2	80,00		120,00	
11.	Склоп виљушке 1	90,00		130,00	
12.	Склоп виљушке 2	100,00		140,00	
УКУПНО:		I УКУПНА ВРЕДНОСТ ДЕЛОВА КОЈИ СЕ ПОПРАВЉАЈУ БЕЗ ПДВ-А	1.200,00 дин	II УКУПНА ВРЕДНОСТ ДЕЛОВА КОЈИ СЕ ЗАМЕЊУЈУ БЕЗ ПДВ-А	1.800,00 дин
2.3 УКУПНА ВРЕДНОСТ ДЕЛОВА КОЈИ СЕ ПОПРАВЉАЈУ БЕЗ ПДВ-А + УКУПНА ВРЕДНОСТ ДЕЛОВА КОЈИ СЕ ЗАМЕЊУЈУ БЕЗ ПДВ-А =		3.000,00 дин			
УКУПНА ВРЕДНОСТ ПОНУДЕ ЗА СТАВКУ 1:					
УКУПНА ВРЕДНОСТ ПОНУДЕ ЗА 1 КОМАД ПАНТОГРАФА КТ4 РЕМОНТОВАНОГ БЕЗ ПДВ-А			45.300,00 дин		
ЗБИР 2.1. + 2.2. + 2.3 =					
УКУПНА ВРЕДНОСТ ПОНУДЕ ЗА 24 КОМАДА ПАНТОГРАФА КТ4 РЕМОНТОВАНОГ БЕЗ ПДВ-А			1.087.200,00 дин		
ЗБИР (2.1. + 2.2. + 2.3) X 24 комада =					



ШИФРА ГСП-А		НАЗИВ ДЕЛА		КОЛИЧИНЕ	
822000005		ПАНТОГРАФ, SBE-SCHUNK CAF		7 ком	
Р.бр. ставке	1.1. ОБАВЕЗНИ РАДОВИ ЗА PANTOGRAF, SBE-SCHUNK CAF			Укупна цена без ПДВ-а по ставкама	
1.	Преузимање пантографа из ГСП-а			500,00	
2.	Расклапање пантографа			14.000,00	
3.	Чишћење, прање и одмашћивање делова			3.000,00	
4.	Дефектажа делова			6.000,00	
5.	Замена – поправка делова			3.000,00	
6.	Одговарајућа заштита делова (галванска заштита, фарбање, лакирање и подмазивање)			5.500,00	
7.	Склапање пантографа			28.000,00	
8.	Испитивање пантографа			6.000,00	
9.	Испорука ГСП-у			500,00	
1.1. Укупна вредност обавезних радова без укљученог ПДВ-а (Збир ставки 1-9) =				66.500,00 дин	
Р.бр. ставке	1.2. ДЕЛОВИ КОЈИ СЕ ОБАВЕЗНО МЕЊАЈУ ЗА ПАНТОГРАФ, САФ		Укупна цена без ПДВ-а		
1.	Сетови стандардних делова (вијци, навртке, подлошке, расцепке, осигурачи, лежаји, сензори, изолациони прстени....) - сви ови припадајући делови приказани су на скицама и спецификацијама у табелама према реф. Schunk, а све према "Приручнику за одржавање – општа ревизија пантографа CAT-01-012" у прилогу изузев на листу бр.5. позиције: 6, 6.1, 6.2, 6.3 и 6.4.		14.000,00		
1.2. Укупна вредност делова који се обавезно мењају без укљученог ПДВ-а			14.000,00 дин		
Р.бр. ставке	1.3. ДЕЛОВИ КОЈИ СЕ МЕЊАЈУ ИЛИ ПОПРАВЉАЈУ ИСКЉУЧИВО ПРЕМА ДЕФЕКТАЦИОНОЈ ЛИСТИ НАРУЧИОЦА ЗА ПАНТОГРАФ, САФ		Укупна цена без ПДВ-а по ставкама	Укупна цена без ПДВ-а по ставкама	
			ПОПРАВКА	ЗАМЕНА	
1.	Основни рам	1 2	SIB 199901009	1.000,00	2.000,00
2.	Доњи рам	3	10-02-8410	1.000,00	2.000,00
3.	Паралелна водећа шипка	4	S10-07-6674	1.000,00	1.200,00
4.	Спојна шипка	5	S10-06-6673	200,00	250,00
5.	Горњи рам	6	S10-03-4019	10.000,00	2.000,00
6.	Дијагонални стабилизатори	6	S10-03-9312	500,00	600,00
7.	Сигурносна брава (ADD)	12	S10-09-8412	1.000,00	1.000,00
8.	Лончаста глава	7 8	S10-08-8401	60.000,00	1.000,00
УКУПНО:			I УКУПНА ВРЕДНОСТ ДЕЛОВА КОЈИ СЕ ПОПРАВЉАЈУ БЕЗ ПДВ-А	74.700,00 дин	II УКУПНА ВРЕДНОСТ ДЕЛОВА КОЈИ СЕ ЗАМЕЊУЈУ БЕЗ ПДВ-А
					10.050,00 дин
1.3 УКУПНА ВРЕДНОСТ ДЕЛОВА КОЈИ СЕ ПОПРАВЉАЈУ БЕЗ ПДВ-А + УКУПНА ВРЕДНОСТ ДЕЛОВА КОЈИ СЕ ЗАМЕЊУЈУ БЕЗ ПДВ-А =			84.750,00 дин		



УКУПНА ВРЕДНОСТ ПОНУДЕ ЗА СТАВКУ 2:

УКУПНА ВРЕДНОСТ ПОНУДЕ ЗА 1 КОМАД ПАНТОГРАФА SVE-SCHUNK SAF РЕМОНТОВАНОГ БЕЗ ПДВ-А ЗБИР 1.1. + 1.2. + 1.3 =	165.250,00 дин
УКУПНА ВРЕДНОСТ ПОНУДЕ ЗА 7 КОМАДА ПАНТОГРАФА SVE-SCHUNK SAF РЕМОНТОВАНОГ БЕЗ ПДВ-А ЗБИР (1.1. + 1.2. + 1.3) X 7 комада =	1.156.750,00 дин
УКУПНА ВРЕДНОСТ ПОНУДЕ БЕЗ ПОРЕЗА НА ДОДАТУ ВРЕДНОСТ: (СТАВКА 1 - УКУПНА ВРЕДНОСТ ПОНУДЕ ЗА 24 КОМАДА ПАНТОГРАФА КТ4 РЕМОНТОВАНОГ, БЕЗ ПДВ-А + СТАВКА 2 - УКУПНА ВРЕДНОСТ ПОНУДЕ ЗА 7 КОМАДА ПАНТОГРАФА SVE-SCHUNK SAF РЕМОНТОВАНОГ, БЕЗ ПДВ-А)	2.243.950,00 динара

Укупна вредност уговора, без укљученог ПДВ-а износи: 2.243.950,00 динара,
(словима: два милиона двеста четрдесет три хиљаде девет стотина педесет динара),
а са укљученим ПДВ-ом износи: 2.692.740,00 динара
(словима: два милиона шестостотина девет стотина седам стотина четрдесет динара).
Уговорена цена дата је на паритету магацин Наручиоца, Београд и њом су обухваћени сви
трошкови и порези који терете извршење предметне услуге.
Извршилац ће сносити све трошкове и ризике у вези са допремањем робе до места
опредељења.

Члан 5.

Промена уговорене цене могућа је након протекла 3 месеца од дана потписивања уговора за
процент раста или пада за више од 5% вредности динара у односу на ЕУР-о од дана
потписивања уговора по просечном средњем курсу ЕУР-а/ДИН за месец који предходи
подношењу захтева за промену цена (средњи курс за сваки дан x број дана у месецу / број
дана = просечни курс за предходни месец).

Уколико у току уговореног периода на тржишту наступе наведене околности, Извршилац
има право да по једном од основа наведених у структури цене поднесе захтев за промену
цене.

У случају пада цене, Извршилац је дужан да на захтев Наручиоца достави сагласност на
промену цене.

Извршење услуге по новој цени Извршилац може да врши искључиво после пријема писане
сагласности Наручиоца, којом се, од тачно наведеног датума, дозвољава извршење услуге
по новим ценама Извршиоца.

Наручилац и Извршилац су дужни да обавештења за промену цена доставе у року од 10
дана од дана пријема захтева.

Евентуална промена јединичне цене из усвојене понуде Извршиоца у смислу претходних
ставова овог члана могућа је само уз сагласност свих уговорних страна уз обавезно
сачињен Анекс уговора, а важећа је за извршење услуге наручене након закључења
Анекса.

Члан 6.

Уколико Извршилац услуге није у могућности да предметну услугу изврши на начин
утврђен у члану 2. овог уговора, дужан је да о томе писаним путем обавести Наручиоца и
најкасније 2 (два) дана добијања писаног позива Наручиоца да приступи извршењу услуге,
како би Наручилац за извршење предметне услуге ангажовао другог Извршиоца.



Уколико Наручилац за извршење предметних услуга ангажује треће лице по вишој цени него што је договорено по овом уговору, а из разлога наведених у претходном ставу, Извршилац ће сносити разлику у цени од уговорене до износа више цене.

Члан 7.

Наручилац не прихвата додатне услуге.

Члан 8.

Извршилац се обавезује да на име гаранције за добро извршење посла, приликом потписивања уговора, Наручиоцу преда 1 (једну) потписану и оверену сопствену меницу, без означања доспелости и меничне своте, као гаранцију за добро извршење посла (уредно извршење својих обавеза).

Истовремено са предајом менице из става 1. овог члана, Извршилац се обавезује да Наручиоцу преда менично писмо (овлашћење) за Наручиоца, да Наручилац може попунити меницу на износ 10% уговорене вредности без ПДВ-а из члана 3. уговора у случају неуредног извршења обавеза од стране Извршиоца, као и копију картона депонованих потписа овлашћених лица Извршиоца и копију копију потврде Народне Банке Србије о извршеној регистрацији.

Меница и менично писмо-овлашћење морају бити потписани од стране лица које је наведено у картону депонованих потписа.

Добро извршење посла подразумева извршење свих уговором преузетих обавеза од стране Извршиоца коме је уговор додељен, на начин и у роковима који су уговорени.

Наручилац има право да наплати меницу за добро извршење посла у свим ситуацијама када Извршилац не поштује уговорне обавезе на начин и у року који је уговорен, као што је: неизвршење услуге, делимично извршење услуге, кашњење у извршењу услуге дуже од 10 (десет) календарских дана, не решавање рекламација у уговореном року, ангажовање као подивођача лица које није навео у понуди, као и неотклањање неисправности у гарантном року

Ако не наступе околности наведене у претходном ставу, Наручилац се обавезује да меницу из става 1. овог члана Извршиоцу врати у року од од 3 дана по истеку гарантног периода.

ИЛИ

Члан 8.

Извршилац се обавезује да на име гаранције за добро извршење посла у року од 10 дана од дана закључења уговора, Наручиоцу преда: банкарску гаранцију за добро извршење посла, безусловну и плативу на први позив, на износ од 10% од укупно уговорене вредности без ПДВ-а, и са роком важења 10 дана дужим од рока важења уговора.

Извршилац се обавезује да у случају да гаранција буде наплаћена, достави под истим условима, уколико то захтева Наручилац, нову банкарску гаранцију у висини од 10% нереализованог износа уговора без ПДВ-а.

Наручилац може дозволити да Извршилац, у смислу претходног става (уговор финансијски не буде реализован или средство обезбеђења буде наплаћено), достави сопствену бланко меницу, са копијом потврде Народне Банке Србије о извршеној регистрацији менице и са меничним овлашћењем да Наручилац исту може попунити у износу од 10% нереализованог износа уговора без ПДВ-а, као средство обезбеђења за добро извршење посла, односно обавезе преузете уговором.

Рок за достављање нове банкарске гаранције или менице је 7 дана од дана добијања писаног позива Наручиоца за доставу исте.

Добро извршење посла подразумева поштовање свих уговорених обавеза на начин и у року како су уговорене.

Наручилац има право да наплати банкарску гаранцију/меницу за добро извршење посла у свим ситуацијама када Извршилац не поштује све уговорне обавезе на начин и у року који је уговорен, као што је: неизвршење услуге, делимично извршење услуге, кашњење у извршењу услуге дуже од 10 (десет) календарских дана, не решавање рекламација у



уговореном року, ангажовање као подивођача лица које није навео у понуди, као и неотклањање неисправности у гарантном року.

Наручилац неће наплатити банкарску гаранцију/меницу за добро извршење посла у ситуацијама када је до кашњења у испоруци дошло услед наступања околности (виша сила) које онемогућавају Извршилаца да изврши посао у уговореном року или наступања других објективних околности које су наступиле после закључења уговора (настале независно од воље Извршиоца), а које Извршилац није никако могао избећи, отклонити, предвидети, о чему ће бити састављен записник потписан од представника обе уговорне стране.

Уколико не наступе горе наведене околности, Наручилац је дужан да након истека рока важности гаранције, без одлагања, Извршиоцу врати банкарску гаранцију.

Уколико Извршилац не поступи у складу са ставом 4. овог члана, Наручилац ће активирати првобитну гаранцију 9. дана пре датума истека првобитне гаранције.

Све трошкове добијања, продужења и активирања гаранције сноси Извршилац.

Члан 9.

Наручилац се обавезује да плаћање изврши на следећи начин:

- укупна вредности поруџбенице, са укљученим ПДВ-ом, у року од 45 дана од дана достављања исправне фактуре Наручиоцу на плаћање.

Сваки испостављени рачун Извршилац је дужан да упореди са дефектационом листом како би се утврдила исправност рачуна за сваки пантограф посебно.

Уз фактуру за плаћање Извршилац доставља доказ да је услуга извршена.

Доказ из претходног става представља Записник о извршеној услузи које су дужни потписати овлашћени представници обе уговорне стране, у складу са чланом 3. став 8 овог Уговора.

Члан 10.

У случају да Извршилац својом кривицом не изврши уговорену услугу у року предвиђеном у члану 2. уговора, сагласан је да му Наручилац обрачуна и наплати уговорну казну у висини од 1 % од укупно уговорене вредности из чл. 4 овог Уговора за сваки дан закашњења, с тим да укупна вредност уговорне казне не пређе износ од 5% уговорене вредности.

Наручилац има право да услед задоцњења у испуњењу уговорене обавезе или неиспуњењу обавезе, захтева наплату уговорне казне, без обавештења Извршиоца о задржавању тог права.

Право Наручиоца на наплату уговорне казне не утиче на право Наручиоца да захтева накнаду штете.

Члан 11.

Извршилац се обавезује да ће предметну услугу вршити у траженом квалитету.

У случају да Извршилац не изврши уговорену услугу квалитетно и стручно и у складу са законским прописима, стандардима који важе за ову врсту услуга, дужан је да Наручиоцу надокнади евентуално причињену штету, у складу са Законом о облигационим односима.

За извршену услугу ремонта и замењене делове за обе ставке, Извршилац даје гарантни период у трајању од 24 месеца рачунајући од дана уградње ремонтваног дела.

За уграђене делове за које произвођач даје гаранцију, Извршилац је дужан исту пренети на Наручиоца.

Извршилац је дужан да отклони све неисправности које подлежу гаранцији, о свом трошку. Извршилац је дужан да отклони све неисправности у разумном року, најкасније 10 дана од пријема писаног позива Наручиоца за отклањање неисправности.

У случају да Извршилац не отклони неисправности у року наведеном у претходном ставу, Наручилац неисправности може отклонити ангажовањем трећих лица о трошку Извршиоца.

Извршилац се ослобађа обавезе отклањања неисправности ако је иста последица неправилног одржавања или последица више силе.



Члан 12.

Дефектажа пантографа врши се у просторијама сервисера уз присуство најмање два овлашћена представника Наручиоца. Подаци се уносе у дефектациону листу коју потписују овлашћени представници обе уговорне стране, а пре извођења поправке дефектациону листу потписује и технички директор ЈКП ГСП "Београд".

Дефектациона листа ће се достављати уз сваки пантограф.

Преузимање делова предвиђених за репарацију (поправку) од стране Извршиоца, као и квантитативни и квалитативни пријем репарираних делова обављаће се у Централном магацину ЈКП ГСП "Београд", ул. Кнегиње Љубице број 29 (Дорћол).

Преузимање делова предвиђених за репарацију (поправку) од стране Извршиоца врши се уз записник о комплетности истог који потписују овлашћени представници обе уговорне стране. Расклапање и дефектажа пантографа врши се у просторијама Извршиоца уз обавезно присуство најмање 2 овлашћена представника ЈКП ГСП "Београд" и представника Извршиоца.

Подаци се уносе у дефектациону листу коју потписују овлашћени представници обе уговорне стране, а пре извршења услуге поправке дефектациону листу потписује и технички директор ЈКП ГСП "Београд".

Поправку пантографског одузимаача струје Извршилац је у обавези да врши у свему према техничком опису обавезних радова и дефектационој листи (која је дата у прилогу конкурсне документације).

Уколико се јави потреба за заменом дела или делова који нису предвиђени дефектационом листом Наручиоца Извршилац ће вратити пантограф Наручиоцу.

Технички пријем пантографа се врши код Извршиоца, уз обавезно присуство најмање 2 представника ЈКП ГСП "Београд" и сачињен записник о комплетности истог који потписују овлашћени представници обе уговорне стране.

Извршилац је у обавези да приликом испоруке ремонтваних пантографа у Централни магацин Наручиоца, уз сваки испоручени ремонтвани пантограф обавезно достави испитни лист оверен од стране Наручиоца и Извршиоца и све старе замењене делове врати Наручиоцу (Делови који су демонтрани са једног пантографа враћају се уз исти).

Сваки испоручени пантограф на себи мора имати видљиву и трајно причвршћену (неизбрисиву) плочицу Извршиоца са утиснутим: датумом ремонта (месец и година ремонтовања), редним бројем и знаком фирме која је извршила ремонтовање. Место и ознаку одабрати у складу са техничким могућностима и уз сагласност представника из СП "Централа".

За ставку број 2 Извршилац је у обавези да приликом испоруке ремонтваног пантографа доставити и дијаграм измерене статичке силе пантографа SBE Schunk (Испитивање мерења статичке силе морају да се обаве узређајем који као резултат даје континуалне криве силе при кретању пантографа и "на горе" и "на доле". Притисак контакта треба да буде скоро константан преко целог опсега радне висине, у складу са стандардом EN 50206-2, Dорuna B).

1	Опруга за подизање	9	S12-04-4146
2	Електрични уређај за спуштање	10 i 11	S10-11-13812 S10-11-13810

Опругу за подизање и електрични уређај за спуштање обезбедује ГСП уз испоруку пантографа на ремонт.

СВИ ЗАМЕЊЕНИ ДЕЛОВИ ОБАВЕЗНО МОРАЈУ БИТИ ОРИГИНАЛНИ ПРОИЗВОЂАЧА ПАНТОГРАФА »SCHUNK«, А РЕМОНТЕР ТО ДОКАЗУЈЕ УВОЗНОМ ЦАРИНСКОМ ДЕКЛАРАЦИЈОМ.

Евентуалне рекламације на квалитет (видљиви недостаци) Наручилац је дужан саопштити Извршиоцу одмах по пријему ремонтваних делова, а рекламацију за скривене недостатке Наручилац је дужан Извршиоцу саопштити без одлагања, одмах по сазнању за исту.

Извршилац се обавезује да све евентуалне рекламације реши у року од 10 дана од дана пријема рекламације.

IMP № 302

Члан 13.

Овај уговор ступа на снагу даном потписивања обе уговорне стране и достављања средства обезбеђења из члана 8. овог уговора.

Члан 14.

Сви спорови из овог Уговора решаваће се првенствено споразумно.
У случају да спор не може бити решен на начин из претходног става овог члана, за његово решавање надлежан је Привредни суд у Београду.

Члан 15.

Промене овог Уговора важиће уколико су сачињене у писменој форми, уз обострану сагласност уговорних страна, о чему ће бити сачињен Анекс Уговора.

Члан 16.

За све што није обухваћено овим Уговором примењиваће се Закон о облигационим односима.

Члан 17.

Овај Уговор је сачињен у 7 (седам) истоветних примерака, од којих Извршилац задржава 2 (два), а Наручилац 5 (пет) примерака.

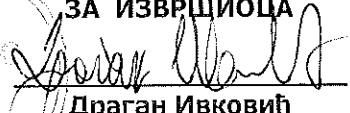
ЗА ИЗВРШИОЦА

Драган Ивковић

ЗА НАРУЧИОЦА

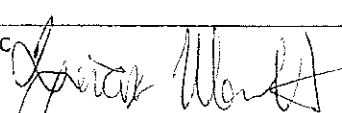
Жељко Милковић, дипл.маш.инж.

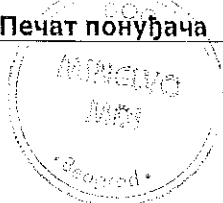
ИПР СРП "Београд"	
Београд, ул. Краљице Јелене бр. 11	
Име и презиме:	Жељко Милковић
Пол:	М
Место и датум:	Београд, 15.05.2018
Својеручно:	

ОПШТИ ПОДАЦИ О ПОНУЂАЧУ/ПОДИЗВОЂАЧУ/ЗАЈЕДНИЧКА ПОНУДА		ОБРАЗАЦ 1
ПОДАЦИ О ПОНУЂАЧУ		
Назив понуђача	МЛНЕМЛВО МДН Д.О.О.	
Назив и седиште понуђача (улица, број, место)	МЛНЕМЛВО МДН Д.О.О. ВУДСКА 34, 11000 БЕОГРАД	
Општина	ВОЖДОВАЦ	
Генерални директор/директор	ДРАГАН ЦВКОВИЋ	
Лице које ће потписати уговор	ДРАГАН ЦВКОВИЋ	
Лице за контакт	ГОРАН БАБИЋ	
Број телефона	78 71 711	
Број факса	78 71 713	
Електронска пошта	goran.babic1@gmail.com	
Текући рачун предузећа и назив пословне банке понуђача	155-23861-76 САЧУВАЊСКА БАНКА АД	
Матични број предузећа	20890649	
Порески идентификациони број предузећа	107887660	
Тип понуђача (правна форма организације предузећа – ДОО, АД, Јавно предузеће, ортачко, командитно...) Организациони део (опционо) Односи се на постојање огранака (да ли је ОЈ, Погон, Јединице...), уколико исти не постоје у оквиру предузећа није потребно ништа уносити.	ДОО.	
Понуђач је уписан и Регистар понуђача који води АПР (ЗАОКРУЖИТИ ДА или НЕ)	<input checked="" type="radio"/> ДА <input type="radio"/> НЕ	
ЗАЈЕДНИЧКА ПОНУДА: У случају подношења заједничке понуде (Група понуђача), потребно је заокружити "ДА" (Уколико има више учесника заједничке понуде, копирати образац 1 онолико пута колико је учесника у ЗАЈЕДНИЧКОЈ ПОНУДИ и за сваког поунити податке о понуђачу)	ДА	
ПОДАЦИ О ПОДИЗВОЂАЧУ		
Назив и седиште подизвођача		
Лице за контакт		
Телефон и факс		
Електронска пошта		
Матични број предузећа		
Порески идентификациони број предузећа		
Део НАБАВКЕ који ће бити поверен подизвођачу		
Процент укупне вредности набавке који ће понуђач поверити подизвођачу		
Датум: 20.10.2014. Потпис		
Печат понуђача 		



Конкурсна документација за јавну набавку услуга: **РЕМОНТ ПАНТОГРАФСКОГ ОДУЗИМАЧА СТРУЈЕ ЗА ТРАМВАЈЕ**
(назив и ознака из општег речника набавке: 50116100 – Услуге поправке електричног система) бр. ВНУ-177/14

ОБРАЗАЦ ПОНУДЕ

ОБРАЗАЦ 2
Страна 1/5

ШИФРА ГСП-А	НАЗИВ ДЕЛА	КОЛИЧИНЕ
305400405	ПАНТОГРАФ, КТ4 РЕМОНТОВАН	24 ком
Р.бр. ставке	2.1. ОБАВЕЗНИ РАДОВИ ЗА ПАНТОГРАФ, КТ4 РЕМОНТОВАН	Укупна цена без ПДВ-а по ставкама
1.	Преузимање пантографа из ГСП-а	500,00
2.	Расклапање пантографа	4.900,00
3.	Чишћење, прање и одмашћивање делова	1.000,00
4.	Дефектажа делова	2.500,00
5.	Замена делова	1.000,00
6.	Одговарајућа заштита делова (галванска заштита, фарбање, лакирање и подмазивање)	1.000,00
7.	Склапање пантографа	6.800,00
8.	Испитивање пантографа	2.500,00
9.	Испорука ГСП-у	500,00
2.1. Укупна вредност обавезних радова без укљученог ПДВ-а (Збир ставки 1-9) =		20.700,00 ДИН

Р.бр. ставке	2.2. ДЕЛОВИ КОЈИ СЕ ОБАВЕЗНО МЕЊАЈУ ЗА ПАНТОГРАФ, КТ4 РЕМОНТОВАН	Укупна цена без ПДВ-а по ставкама
1.	Горњи рам.....1 ком	10.800,00
2.	Спојна полуга амортизера2 ком	1.500,00
3.	Амортизер2 ком	2.500,00
4.	Струјна веза 12 ком	1.800,00
5.	Склоп кукe2 ком	900,00
6.	Сет стандардних делова (вијци, навртке, подлошке, расцепке, осигурачи, лежаји и делови од гуме).....1 сет	500,00
7.	Граничник клизача1 ком	900,00
8.	Осовина1 ком	900,00
9.	Струјна веза 22 ком	1.800,00
2.2. Укупна вредност делова који се обавезно мењају без укљученог ПДВ-а (Збир ставки 1 - 9) =		21.600,00 ДИН

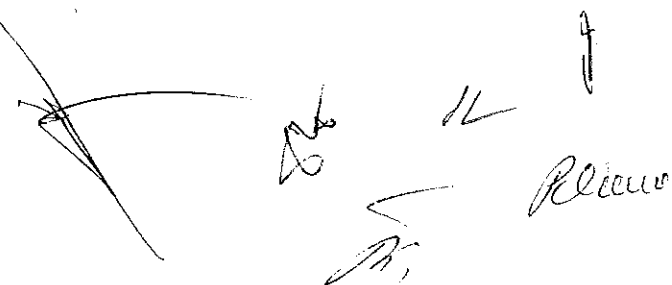

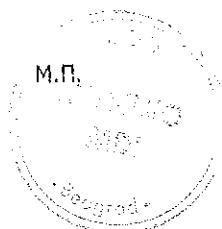

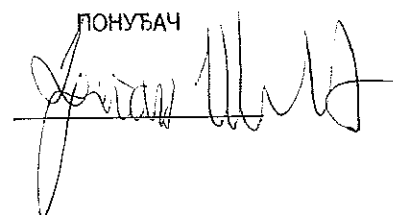
ПОНУБАЧ

Конкурсна документација за јавну набавку услуга: **РЕМОНТ ПАНТОГРАФСКОГ ОДУЗИМАЧА СТРУЈЕ ЗА ТРАМВАЈЕ**
(назив и ознака из општег речника набавке: 50116100 – Услуге поправке електричног система) бр. ВНУ-177/14





ОБРАЗАЦ ПОНУДЕ

ОБРАЗАЦ 2
Страна 2/5

Р.бр. ставке	2.3. ДЕЛОВИ КОЈИ СЕ МЕЊАЈУ ИЛИ ПОПРАВЉАЈУ ИСКЉУЧИВО ПРЕМА ДЕФЕКТАЦИОНОЈ ЛИСТИ НАРУЧИОЦА ЗА ПАНТОГРАФ, КТ4 РЕМОНТОВАН	Укупна цена без ПДВ-а по ставкама	
		ПОПРАВКА	ЗАМЕНА
1.	Основни рам	130,00	200,00
2.	Доњи рам	120,00	180,00
3.	Склоп осовине 1	60,00	110,00
4.	Склоп осовине 2	90,00	130,00
5.	Склоп лежишта 1	90,00	130,00
6.	Склоп лежишта 2	120,00	150,00
7.	Спојна полуга	130,00	200,00
8.	Опруга за дизање	130,00	200,00
9.	Склоп завртња 1	60,00	110,00
10.	Склоп завртња 2	80,00	120,00
11.	Склоп виљушке 1	90,00	130,00
12.	Склоп виљушке 2	100,00	140,00
укупно:		I УКУПНА ВРЕДНОСТ ДЕЛОВА КОЈИ СЕ ПОПРАВЉАЈУ БЕЗ ПДВ-А	II УКУПНА ВРЕДНОСТ ДЕЛОВА КОЈИ СЕ ЗАМЕЊУЈУ БЕЗ ПДВ-А
2.3 УКУПНА ВРЕДНОСТ ДЕЛОВА КОЈИ СЕ ПОПРАВЉАЈУ БЕЗ ПДВ-А + УКУПНА ВРЕДНОСТ ДЕЛОВА КОЈИ СЕ ЗАМЕЊУЈУ БЕЗ ПДВ-А =		1.200,00 дин	
		1.800,00 дин	
		3.000,00 дин	

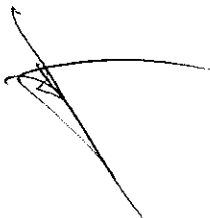
УКУПНА ВРЕДНОСТ ПОНУДЕ ЗА СТАВКУ 1:

УКУПНА ВРЕДНОСТ ПОНУДЕ ЗА 1 КОМАД ПАНТОГРАФА КТ4 РЕМОНТОВАНОГ БЕЗ ПДВ-А ЗБИР 2.1. + 2.2. + 2.3 =	45.300,00 дин
УКУПНА ВРЕДНОСТ ПОНУДЕ ЗА 24 КОМАДА ПАНТОГРАФА КТ4 РЕМОНТОВАНОГ БЕЗ ПДВ-А ЗБИР (2.1. + 2.2. + 2.3) X 24 комада =	1.087.200,00 дин

ПОНУЂАЧ

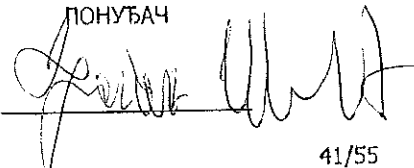
 41/55

Конкурсна документација за јавну набавку услуга: **РЕМОНТ ПАНТОГРАФСКОГ ОДУЗИМАЧА СТРУЈЕ ЗА ТРАМВАЈЕ**
(назив и ознака из општег речника набавке: 50116100 – Услуге поправке електричног система) бр. ВНУ-177/14

ОБРАЗАЦ ПОНУДЕ

ОБРАЗАЦ 2
Страна 3/5

ШИФРА ГСП-А	НАЗИВ ДЕЛА	КОЛИЧИНЕ
822000005	ПАНТОГРАФ, SVE-SCHUNK CAF	7 ком
Р.бр. ставке	1.1. ОБАВЕЗНИ РАДОВИ ЗА ПАНТОГРАФ, SVE-SCHUNK CAF	Укупна цена без ПДВ-а по ставкама
1.	Преузимање пантографа из ГСП-а	500,00
2.	Расклапање пантографа	14.000,00
3.	Чишћење, прање и одмашћивање делова	3.000,00
4.	Дефектажа делова	6.000,00
5.	Замена – поправка делова	3.000,00
6.	Одговарајућа заштита делова (галванска заштита, фарбање, лакирање и подмазивање)	5.500,00
7.	Склапање пантографа	28.000,00
8.	Испитивање пантографа	6.000,00
9.	Испорука ГСП-у	500,00
1.1. Укупна вредност обавезних радова без укљученог ПДВ-а (Збир ставки 1-9) =		66.500,00 дин

Р.бр. ставке	1.2. ДЕЛОВИ КОЈИ СЕ ОБАВЕЗНО МЕЊАЈУ ЗА ПАНТОГРАФ, САФ	Укупна цена без ПДВ-а
1.	Сетови стандардних делова (вијци, навртке, подлошке, расцепке, осигурачи, лежаји, сензори, изолациони прстени....) - сви ови припадајући делови приказани су на скицама и спецификацијама у табелама према реф. Schunk, а све према "Приручнику за одржавање – општа ревизија пантографа САТ-01-012" у прилогу изузев на листу бр.5. позиције: 6, 6.1, 6.2, 6.3 и 6.4.	14.000,00
1.2. Укупна вредност делова који се обавезно мењају без укљученог ПДВ-а		14.000,00 дин

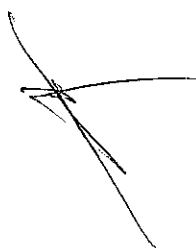
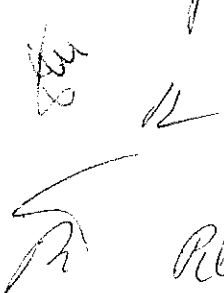
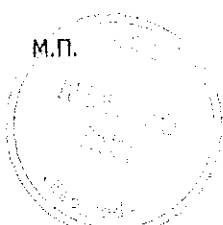
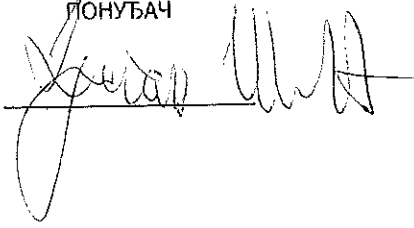
ПОНУЂАЧ

Конкурсна документација за јавну набавку услуга: **РЕМОНТ ПАНТОГРАФСКОГ ОДУЗИМАЧА СТРУЈЕ ЗА ТРАМВАЈЕ**
(назив и ознака из општег речника набавке: 50116100 – Услуге поправке електричног система) бр. ВНУ-177/14

ОБРАЗАЦ ПОНУДЕ	ОБРАЗАЦ 2 Страна 4/5
-----------------------	--------------------------------

Р.бр. ставке	1.3. ДЕЛОВИ КОЈИ СЕ МЕЊАЈУ ИЛИ ПОПРАВЉАЈУ ИСКЉУЧИВО ПРЕМА ДЕФЕКТАЦИОНОЈ ЛИСТИ НАРУЧИОЦА ЗА ПАНТОГРАФ, САГ			Укупна цена без ПДВ-а по ставкама	Укупна цена без ПДВ-а по ставкама
				ПОПРАВКА	ЗАМЕНА
1.	Основни рам	1 i 2	SIB 199901009	1.000,00	2.000,00
2.	Доњи рам	3	10-02-8410	1.000,00	2.000,00
3.	Паралелна водећа шипка	4	S10-07-6674	1.000,00	1.200,00
4.	Спојна шипка	5	S10-06-6673	200,00	250,00
5.	Горњи рам	6	S10-03-4019	10.000,00	2.000,00
6.	Дијагонални стабилизатори	6	S10-03-9312	500,00	600,00
7.	Сигурносна брава (ADD)	12	S10-09-8412	1.000,00	1.000,00
8.	Лончаста глава	7 i 8	S10-08-8401	60.000,00	1.000,00
УКУПНО:				I УКУПНА ВРЕДНОСТ ДЕЛОВА КОЈИ СЕ ПОПРАВЉАЈУ БЕЗ ПДВ-А <u>74.700,00</u> дин	II УКУПНА ВРЕДНОСТ ДЕЛОВА КОЈИ СЕ ЗАМЕЊУЈУ БЕЗ ПДВ-А <u>10.050,00</u> дин
1.3 УКУПНА ВРЕДНОСТ ДЕЛОВА КОЈИ СЕ ПОПРАВЉАЈУ БЕЗ ПДВ-А + УКУПНА ВРЕДНОСТ ДЕЛОВА КОЈИ СЕ ЗАМЕЊУЈУ БЕЗ ПДВ-А =				<u>84.750,00</u> дин	

УКУПНА ВРЕДНОСТ ПОНУДЕ ЗА СТАВКУ 2:

<u>УКУПНА ВРЕДНОСТ ПОНУДЕ ЗА 1 КОМАД ПАНТОГРАФА SVE-SCHUNK CAF РЕМОНТОВАНОГ БЕЗ ПДВ-А</u> ЗБИР 1.1. + 1.2. + 1.3 =	<u>165.250,00</u> дин
<u>УКУПНА ВРЕДНОСТ ПОНУДЕ ЗА 7 КОМАДА ПАНТОГРАФА SVE-SCHUNK CAF РЕМОНТОВАНОГ БЕЗ ПДВ-А</u> ЗБИР (1.1. + 1.2. + 1.3) X 7 комада =	<u>1.156.750,00</u> дин

ПОНУЂАЧ

М.П. 

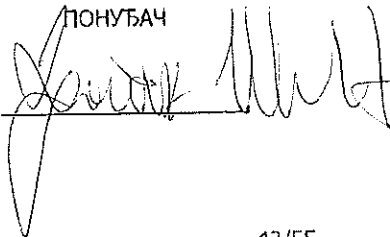

ОБРАЗАЦ ПОНУДЕ	ОБРАЗАЦ 2 Страна 5/5
-----------------------	--------------------------------

<p>УКУПНА ВРЕДНОСТ ПОНУДЕ БЕЗ ПОРЕЗА НА ДОДАТУ ВРЕДНОСТ:</p> <p>(СТАВКА 1 - УКУПНА ВРЕДНОСТ ПОНУДЕ ЗА 24 КОМАДА ПАНТОГРАФА КТ4 РЕМОНТОВАНОГ, БЕЗ ПДВ-А + СТАВКА 2 - УКУПНА ВРЕДНОСТ ПОНУДЕ ЗА 7 КОМАДА ПАНТОГРАФА SVE-SCHUNK SAF РЕМОНТОВАНОГ, БЕЗ ПДВ-А)</p>	<p><u>2.243.950,00</u> динара</p>
--	-----------------------------------

Опција понуде важи:	30 дана од дана отварања понуда.
---------------------	----------------------------------

Понуђени услови и начин плаћања:	45 дана од достављања исправне фактуре Наручиоцу на плаћање
----------------------------------	--

Понуђени рокови за преузимање делова и извршење услуге:	
Понуђени рок за преузимање делова предвиђених за репарацију (поправку) од стране Извршиоца:	3 дана рачунајући од дана пријема писаног позива Наручиоца да су делови спремни за репарацију
Понуђени рок извршења услуге за ставку 1 је	15 дана рачунајући од дана преузимања делова на репарацију
Понуђени рок извршења услуге за ставку 2 је	30 дана рачунајући од дана преузимања делова на репарацију

Понуђени гарантни период на извршену услугу ремонта и замењене делове за обе ставке:	24 месеца рачунајући од дана уградње ремонтваног дела
--	---

Посебне погодности:	
---------------------	--

Под пуном материјалном и кривичном одговорношћу изјављујем да су понуђена добра типа и произвођача како је и наведено у обрасцу 2.

Овера чланова Комисије Наручиоца	
1.	
2.	
3.	
4.	
5.	
6.	
7.	

ПОНУЂАЧ

М.П.

СТРУКТУРА ЦЕНЕ

ОБРАЗАЦ 3

УЧЕШЋЕ ЕЛЕМЕНАТА У СТРУКТУРИ ПОНУЂЕНЕ ЦЕНЕ

Врста услуге (број позиције)	Јединична цена	Навести све елементе који утичу на формирање понуђене цене			Стапа ПДВ-а	Износ ПДВ-а на јединичну цену	Укупна цена без ПДВ-а	Износ ПДВ-а На укупну цену	Укупна цена са ПДВ-ом
		ТРОШКОВИ МАТЕРИЈАЛА	ТРОШКОВИ РАДНЕ СИЛА	ОСТАЛИ ТРОШКОВИ					
1	2	3			4	5	6	7	8
2.3.11.1	90,00	5,40	79,20	5,40	20%	18,00	2.160,00	432,00	2.592,00
2.3.12.1	100,00	6,00	88,00	6,00	20%	20,00	2.400,00	480,00	2.880,00
2.3.1.3	200,00	12,00	178,00	12,00	20%	40,00	4.800,00	960,00	5.760,00
2.3.2.3	180,00	9,90	170,20	10,80	20%	36,00	4.320,00	864,00	5.184,00
2.3.3.3	110,00	6,60	102,90	6,60	20%	22,00	2.640,00	528,00	3.168,00
2.3.4.3	130,00	7,70	122,70	7,80	20%	26,00	3.120,00	624,00	3.744,00
2.3.5.3	130,00	7,70	122,70	7,80	20%	26,00	3.120,00	624,00	3.744,00
2.3.6.3	150,00	8,25	141,75	9,00	20%	30,00	3.600,00	720,00	4.320,00
2.3.7.3	200,00	11,00	189,00	12,00	20%	40,00	4.800,00	960,00	5.760,00
2.3.8.3	200,00	11,00	189,00	12,00	20%	40,00	4.800,00	960,00	5.760,00
2.3.9.3	110,00	6,60	102,90	6,60	20%	22,00	2.640,00	528,00	3.168,00
2.3.10.3	120,00	6,60	113,40	7,20	20%	24,00	2.880,00	576,00	3.456,00
2.3.11.3	130,00	7,70	122,70	7,80	20%	26,00	3.120,00	624,00	3.744,00
2.3.12.3	140,00	7,70	132,30	8,40	20%	28,00	3.360,00	672,00	4.032,00
1.1.1.	500,00	30,00	470,00	30,00	20%	100,00	3.500,00	700,00	4.200,00
1.1.2.	14.000,00	840,00	13.160,00	840,00	20%	2.800,00	98.000,00	19.600,00	117.600,00
1.1.3.	3.000,00	180,00	2.820,00	180,00	20%	600,00	21.000,00	4.200,00	25.200,00
1.1.4.	6.000,00	360,00	5.640,00	360,00	20%	1.200,00	42.000,00	8.400,00	50.400,00
1.1.5.	3.000,00	180,00	2.820,00	180,00	20%	600,00	21.000,00	4.200,00	25.200,00
1.1.6.	5.500,00	330,00	5.170,00	330,00	20%	1.100,00	38.500,00	7.700,00	46.200,00
1.1.7.	28.000,00	1.680,00	26.320,00	1.680,00	20%	5.600,00	196.000,00	39.200,00	235.200,00
1.1.8.	6.000,00	360,00	5.640,00	360,00	20%	1.200,00	42.000,00	8.400,00	50.400,00
1.1.9.	500,00	30,00	470,00	30,00	20%	100,00	3.500,00	700,00	4.200,00
1.2.1.	14.000,00	840,00	13.160,00	840,00	20%	2.800,00	98.000,00	19.600,00	117.600,00
1.3.1.1	1.000,00	60,00	940,00	60,00	20%	200,00	7.000,00	1.400,00	8.400,00
1.3.2.1	1.000,00	60,00	940,00	60,00	20%	200,00	7.000,00	1.400,00	8.400,00
1.3.3.1	1.000,00	60,00	940,00	60,00	20%	200,00	7.000,00	1.400,00	8.400,00
1.3.4.1	200,00	12,00	188,00	12,00	20%	40,00	1.400,00	280,00	1.680,00

М.П.



ПОНУЂАЧ

[Handwritten signature]

СТРУКТУРА ЦЕНЕ

ОБРАЗАЦ 3

УЧЕШЋЕ ЕЛЕМЕНАТА У СТРУКТУРИ ПОНУЂЕНЕ ЦЕНЕ

Врста услуге (број позиције)	Јединична цена	Навести све елементе који утичу на формирање понуђене цене			Стопа ПДВ-а	Износ ПДВ-а на јединичну цену	Укупна цена без ПДВ-а	Износ ПДВ-а На укупну цену	Укупна цена са ПДВ-ом
		ТРОШКОВИ МАТЕРИЈАЛА	ТРОШКОВИ РАДНЕ СИЛУЕ	ОСТАЛИ ТРОШКОВИ					
1	2	3			4	5	6	7	8
1.3.5.п	10.000,00	600,00	8.800,00	600,00	20%	5.000,00	70.000,00	14.000,00	84.000,00
1.3.6.п	500,00	30,00	440,00	30,00	20%	100,00	3.500,00	700,00	4.200,00
1.3.7.п	1.000,00	60,00	880,00	60,00	20%	200,00	7.000,00	1.400,00	8.400,00
1.3.8.п	60.000,00	50.000,00	5.000,00	5.000,00	20%	12.000,00	420.000,00	84.000,00	504.000,00
1.3.1.з	2.000,00	1.100,00	780,00	120,00	20%	400,00	14.000,00	2.800,00	16.800,00
1.3.2.з	2.000,00	1.100,00	780,00	120,00	20%	400,00	14.000,00	2.800,00	16.800,00
1.3.3.з	1.200,00	660,00	468,00	72,00	20%	240,00	8.400,00	1.680,00	10.080,00
1.3.4.з	250,00	137,50	97,50	15,00	20%	50,00	1.750,00	350,00	2.100,00
1.3.5.з	2.000,00	1.100,00	780,00	120,00	20%	400,00	14.000,00	2.800,00	16.800,00
1.3.6.з	600,00	330,00	234,00	36,00	20%	120,00	4.200,00	840,00	5.040,00
1.3.7.з	1.000,00	550,00	390,00	60,00	20%	200,00	7.000,00	1.400,00	8.400,00
1.3.8.з	1.000,00	550,00	390,00	60,00	20%	200,00	7.000,00	1.400,00	8.400,00



ПОНУЂАЧ

**ИЗЈАВА ПОНУЂАЧА О ПОШТОВАЊУ ОБАВЕЗА ИЗ ВАЖЕЋИХ ПРОПИСА
О ЗАШТИТИ НА РАДУ, ЗАПОШЉАВАЊУ И УСЛОВИМА РАДА, ЗАШТИТИ
ЖИВОТНЕ СРЕДИНЕ, И ИЗЈАВА КОЈОМ ГАРАНТУЈЕ ДА СУ ПОШТОВАНА
ПРАВА ИНТЕЛЕКТУАЛНЕ СВОЈИНЕ ТРЕЋИХ ЛИЦА ОДНОСНО ДА ЈЕ
НОСИЛАЦ ПРАВА ИНТЕЛЕКТУАЛНЕ СВОЈИНЕ**

ОБРАЗАЦ 7

ИЗЈАВА

Под пуном материјалном и кривичном одговорношћу изјављујемо:

- Да смо приликом састављања понуде поштовали обавезе које произилазе из важећих прописа о заштити на раду, запошљавању и условима рада, заштити животне средине.
- Да смо приликом састављања понуде поштовали права интелектуалне својине трећих лица.
- Да смо носиоци права интелектуалне својине: **ДА** **НЕ**
(закружити)

М.П.



ПОНУЂАЧ

Напомена: Уколико понуду подноси група понуђача, Изјава мора бити потписана од стране овлашћеног лица сваког понуђача из групе понуђача и оверена печатом (сваки од понуђача доставља посебну изјаву).

IV ТЕХНИЧКИ ОПИС ПРЕДМЕТА ЈАВНЕ НАБАВКЕ (техничка спецификација)

СТАВКА 1:

Remont pantografskog oduzimача струје, tip POS II/A, tramvaja KT-4, šifra GSP-a 6002919

ŠIFRA GSP-A	NAZIV DELA	TIP	KOLIČINA
6002919	PANTOGRAF KT-4 REMONTOVAN	POS II/A	24 kom

OSNOVNE TEHNIČKE KARAKTERISTIKE PANTOGRAFA

- tip POS II/A
- maksimalna struja 750 A
- nazivna struja 550 A
- nazivni napon 600 V
- sila pritiska (55-65) N

ТЕХНИЧКИ ОПИС ОБАВЕЗНИХ РАДОВА

- Preuzimanje pantografa iz GSP-a
- Rasklapanje pantografa
- Čišćenje, pranje i odmaščivanje delova
- Defektaža delova
- Zamena delova
- Odgovarajuća zaštita delova (gaivanska zaštita, farbanje, lakiranje i podmazivanje)
- Sklapanje pantografa
- Ispitivanje pantografa
- Isporuka u GSP.u

ДЕЛОВИ КОЈИ СЕ ОБАВЕЗНО МЕНЈАЈУ

CENA din

- gornji ram.....	1 kom	
- spojna poluga amortizera.....	2 kom	
- amortizer.....	2 kom	
- strujna veza 1.....	2 kom	
- sklop kuke.....	2 kom	
- set standardnih delova (vijci, navrtke, podloške, rascepe, osigurači, , ležaji i delovi od gume)	1 set	
- Graničnik klizača	1 kom	
- Osovina	1 kom	
- Strujna veza 2	2 kom	

ДЕЛОВИ КОЈИ СЕ МЕНЈАЈУ ИЛИ ПОПРАВЉАЈУ ИСКЉУЧИВО ПРЕМА ДЕФЕКТАЦИОНОЈ ЛИСТИ НАРУЧИОЦА

Red. Br.	Naziv dela / sklopa	CENA din	
		ZAMENA	POPRAVKA
1.	Osnovni ram		
2.	Donji ram		
3.	Sklop osovine 1		
4.	Sklop osovine 2		
5.	Sklop ležišta 1		
6.	Sklop ležišta 2		
7.	Spojna poluga		
8.	Opruga za dizanje		
9.	Sklop zavrtnja 1		
10.	Sklop zavrtnja 2		
11.	Sklop viljuške 1		
12.	Sklop viljuške 2		

Napomena: skice navedenih delova date su u prilogu

ОПШТИ УСЛОВИ

Ponudač je obavezan da uz ponudu dostavi zbirnu cenu kao i pojedinačne cene po tehničkom opisu obaveznih radova kao i cene po defektacionoj listi u kojoj određuje cenu zamenjenog dela i cenu popravljenog dela pantografskog oduzimača struje.

Uz ponudu, ponudač mora da dostavi program serijskih ispitivanja pantografskog oduzimača struje tipa POS – II/a koji je u skladu IEC 60494 - 2.

Predaju pantografa na popravku vršiti uz zapisnik o kompletnosti istog.

Rasklapanje i defektažu vršiti uz obavezno prisustvo predstavnika GSP-a, uz popunu defektacione liste koja se overava i potpisuje.

Ispitivanje merenja statičke sile moraju da se obave uređajem koji kao rezultat daje kontinualne krive sile pri kretanju pantografa i »na gore« i »na dole«, a koji ima merni opseg 40 N – 120 N, brzinu dizanja/spuštanja 0,1 m/s i tačnost merenja 5%.

Uz ponudu dostaviti kao prilog jedan primerak ovako dobijenog dijagrama izmerene statičke sile pantografa POS – II/A.

Prijem pantografa – kod monterera.

Uz svaki isporučeni pantograf obavezno dostaviti ispitni list overen od strane naručioca i zamenjene delove.

Svaki isporučeni pantograf mora na vidljivom mestu imati pričvršćenu pločicu sa utisnutim: rednim brojem, mesecom i godinom remontovanja i znakom firme koja je izvršila remontovanje.

Garantni period: minimum **24 meseca** od dana ugradnje.

U prilogu konkursne dokumentacije nalazi se:

- defektaciona lista pantografskog oduzimača struje
- skice delova pantografskog oduzimača struje



БЕОГРАД

POGON CENTRALA

SEKTOR ODRŽAVANJA

DEFEKTACIONA LISTA PANTOGRAFСКОГ ОДУЗИМАЧА СТРУЈЕ, TIP POS II/A TRAMVAJA KT-4

TIP PANTOGRAFA _____ № _____

POSLATO U: _____

Redni broj	HAZIV DELA	POPRAVKA	ZAMENA	NAPOMENA
1	Osnovni ram			
2	Donji ram			
3	Sklop osovine 1			
4	Sklop osovine 2			
5	Sklop ležišta 1			
6	Sklop ležišta 2			
7	Spojna poluga			
8	Opruga za dizanje			
9	Sklop zavrtnja 1			
10	Sklop zavrtnja 2			
11	Sklop viljuške 1			
12	Sklop viljuške 2			

Napomena:

Za svaku operaciju potrebno je u koloni „POPRAVKA - ZAMENA“ zaokružiti „DA“ ili „NE“, a ako se deo ne popravlja i ne zamenjuje u napomeni upisati „zadržan postojeći“.

Defektažu izvršili:

ZA GSP

ZA REMONTERA

1. _____

1. _____

2. _____

2. _____

3. _____

3. _____

Datum defektaže _____ godine

Datum otpreme _____

Prijemni magacin GSP _____

SAGLASAN
TEHNIČKI DIREKTOR
JKP GSP "BEOGRAD"

Dostaviti:

1 x izvođaču radova (serviseru)

1 x TEHNIČKOM DIREKTORU

1 x OJ INVESTICIJE GSP

1 x teh.prip SP "Centrala"

1 x a/a

SKICE OBAVEZNO ZAMENLJIVIH DELOVA

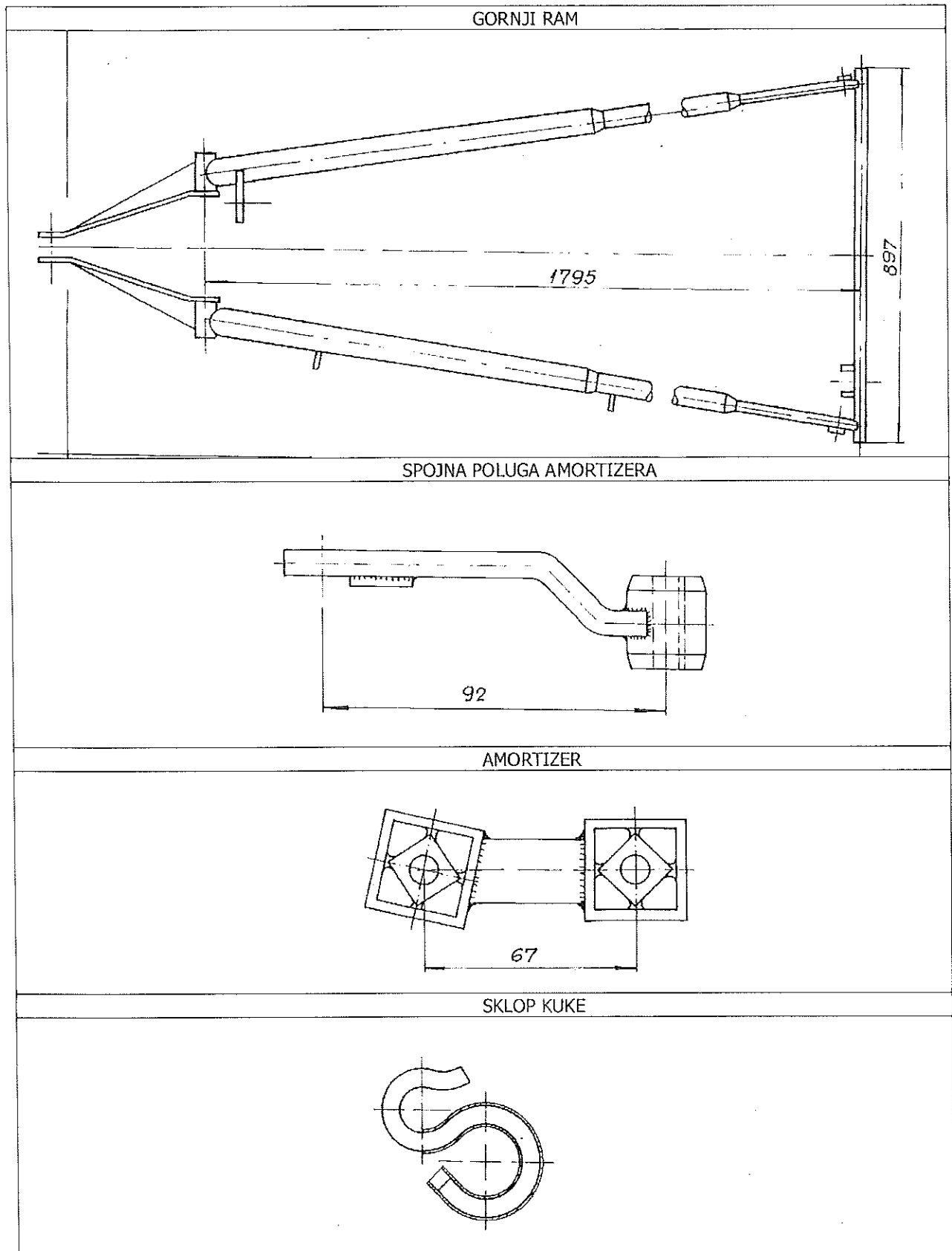

GRANIČNIK KLIZAČA

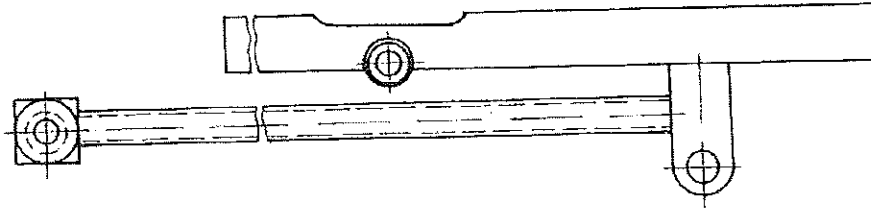

OSOVINA

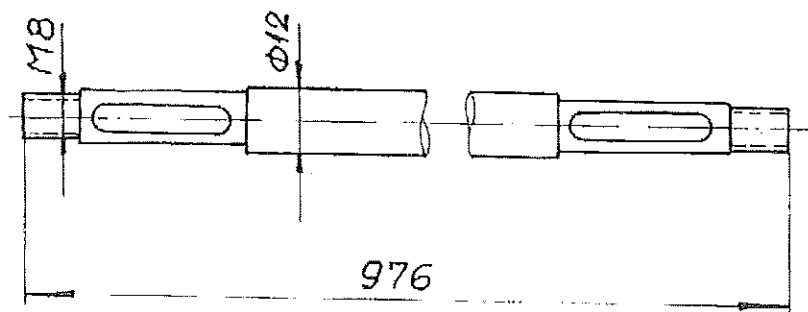

STRUJNA VEZA 1

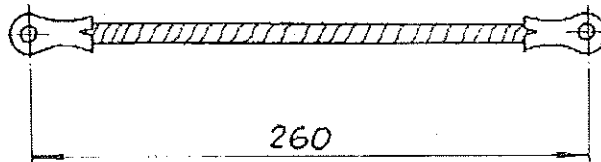

STRUJNA VEZA 2

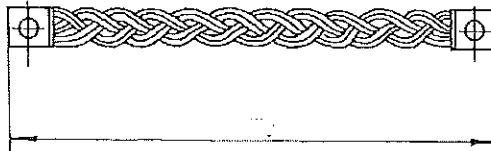

**SKICE DELOVA KOJI SE MENJAJU ILI POPRAVLJAJU ISKLJUČIVO PREMA
DEFEKACIONOJ LISTI**

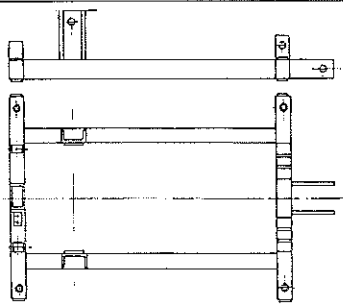
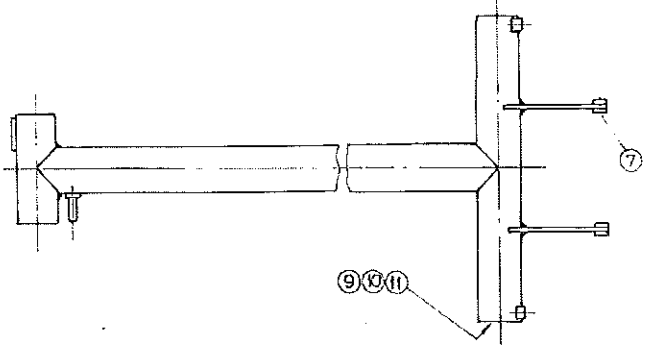
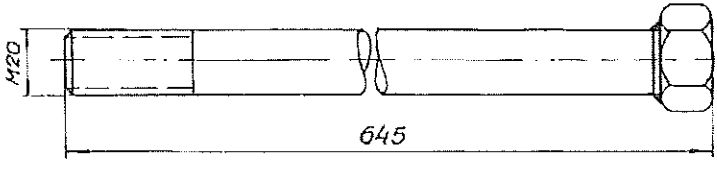
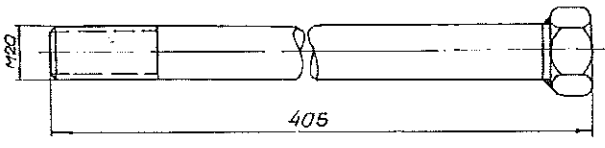
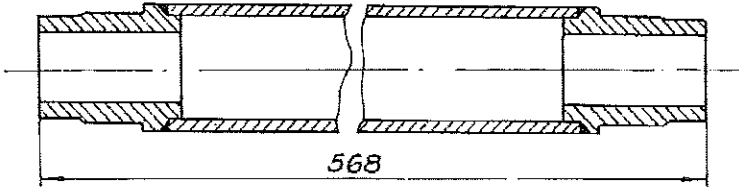
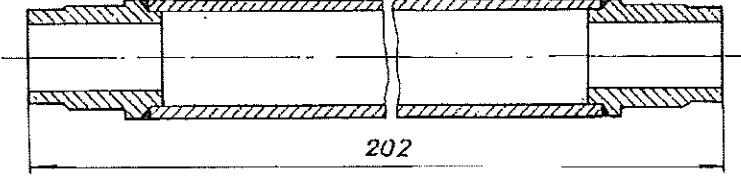
OSOVNI RAM

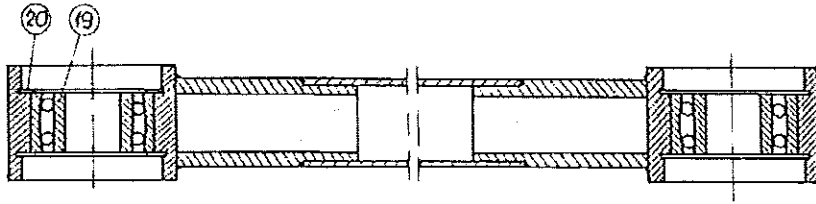
DONJI RAM

SKLOP OSOVINE 1

SKLOP OSOVINE 2

SKLOP LEŽIŠTA 1

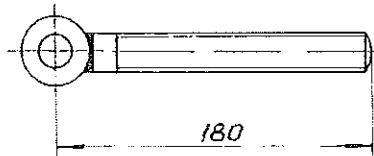
SKLOP LEŽIŠTA 2

SPOJNA POLUGA



OPRUGA ZA DIZANJE



SKLOP ZAVRTNJA 1



SKLOP ZAVRTNJA 2

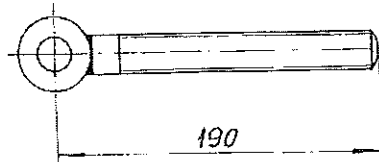

SKLOP VILJUŠKE 1

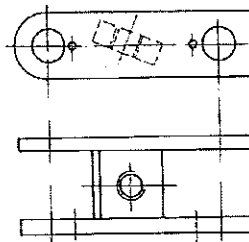

SKLOP VILJUŠKE 2

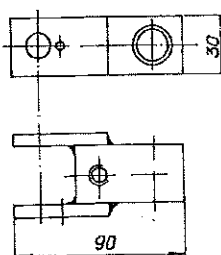

ОПШТИ УСЛОВИ

Ponudač je obavezan da uz ponudu dostavi zbirnu cenu kao i pojedinačne cene po tehničkom opisu potrebnih radova i defektacionoj listi pantografskog oduzimača struje.

OBAVEZNO DOSTAVITI UZ PONUDU POTVRDU KRAJNJEG KORISNIKA ŠINSKIH VOZILA, DA JE PONUĐAČ REMONTOVAO PANTOGRAFSKE ODUZIMAČE STRUJE ZA ŠINSKA VOZILA.

Ispitivanje merenja statičke sile, moraju da se obave uređajem koji kao rezultat daje kontinualne krive za sile pri kretanju pantografa i »na gore« i »na dole«, a koji ima merni opseg 40 N – 120 N, brzinu dizanja/spuštanja 0,1 m/s i tačnost merenja 5%.

Uz ponudu dostaviti kao prilog jedan primerak ovako dobijenog dijagrama izmerene statičke sile pritiska (60±10) N pantografa.

Serviser uz ponudu treba dostaviti važeći certifikat, uverenje da ispunjava uslove prema standardu SRPS ISO 9001, odnosno ISO 9001 za slučaj inostranog servisera.

Predaju pantografa na popravku vršiti uz zapisnik o kompletnosti istog koji potpisuje naručilac i serviser.

Defektaža delova pantografa vrši se u prostorijama servisera uz prisustvo dva člana iz SP"Centrale". Podaci se unose u defektacionu listu koju potpisuju serviser i naručilac, a pre izvođenja popravke defektacionu listu potpisuje i tehnički direktor GSP-a.

Serviser vrši odvoženje i dopremanje pantografa

Obrada površine za komponente od ugljeničnog čelika:

Osnovna boja na bazi sintetičke smole

Kao minimalni standard za zaštitu površine premazanih delova, premaz u prahu u skladu sa sledećim postupkom:

1. Prethodna obrada: Čišćenje peščanim mlazom u skladu sa ISO 8501-1 stepen SA 2 1/2 da bi se otklonila rđa i strane čestice:

Čelični delovi moraju biti hrapavi i zatim očistite površinu od prašine.

2. Zaštitni sloj: Boja u prahu na bazi poliester (C1):

- Spojno sredstvo Poliester
- Pigment Titanijum-dioksid, pigmenti koji daju boju
- Učvršćivač Triglicidil-izocijanurat (TGCI)
- Ukupna debljina sloja Minimum 80 µm

Obavezna podešavanje pantografa:

- Podesiti spojnu šipku.
- Podesiti pritisak kontakta.
- Podesiti krivu pritiska kontakta.
- Podesiti kapacitet okretanja lončaste glave.
- Podesiti električni uređaj za spuštanje.
- Podesiti poziciju naleganja pantografa.
- Podesiti bravu za zaključavanje.
- Podesiti savitljivu osovinu sigurnosne brave (ADD)

Ispitivanje (merenja) statičke sile moraju da se obave uređajem koji kao rezultat daje kontinualne krive sile pri kretanju pantografa i »na gore« i »na dole«. Pritisak kontakta treba da bude skoro konstantan preko celog opsega radne visine, u skladu sa standardom EN 50206-2, Dopuna B.

Tehnički prijem pantografa – kod servisera.

Uz ispopruku pantografa serviser treba da dostaviti kao prilog ovako dobijen dijagram izmerene statičke sile pantografa SBE Schunk

Uz isporučeni pantograf obavezno dostaviti zamenjene delove.

Isporučeni pantograf mora na vidljivom mestu pored postojeće fabričke treba imati i pričvršćenu pločicu sa utisnutim: rednim brojem, mesecom, godinom i znakom firme koja je izvršila remont.

- ❖ **Preuzimanje delova** predviđenih za reparaciju (popravku) od strane Izvršioca, kao i predaja repapiranih delova obavljaće se u Centralnom prijemnom magacinu GSP „Beograd“, ul. Kneginje Ljubice 29 (Dorćol).
- ❖ Izvršilac je dužan da u roku od 3 dana od dana dobijanja obaveštenja da su delovi spremni za reparaciju, iste preuzme od Naručioca.
- ❖ Izvršilac je dužan da obezbedi sav materijal potreban za izvršenje predmetne usluge.

- ❖ Izvršilac se obavezuje da delovi koji se menjaju ispunjavaju standarde u pogledu bezbednosno-tehničkih karakteristika i zahteva koji su propisani za dobra čiji je remont predmet nabavke.
- ❖ Kvalitet izvršene usluge mora da obezbedi kvalitet repariranih delova u kvalitetu delova prve ugradnje i i ispunjavanju tehničkih uslova pri merenju na probnom stolu pri tehničkom prijemu.
- ❖ Najduži rok izvršenja usluge koji je Naručilac spreman da prihvati je 90 kalendarskih dana od dana preuzimanja delova na reparaciju.

НАПОМЕНЕ

- Реализација набавке ће се вршити на основу поруџбеница наручиоца (трмесечне спецификације и хитне поруџбине) којима ће бити исказане стварне потребе Наручиоца.
- Трошкове превоза и амбалаже (палете, кутије, сандуци и сл.) и превоза сноси Продавац.

Predaju pantografa na popravku vršiti uz zapisnik o kompletnosti istog koji potpisuje naručilac i serviser.

Defektaža delova vrši se u prostorijama servisera uz prisustvo dva člana iz SP"Centrale". Podaci se unose u defektacionu listu koju potpisuju serviser i naručilac, a pre izvođenja popravke defektacionu listu potpisuje i tehnički direktor GSP-a.

Serviser vrši odvoženje i dopremanje pantografa.

Garantni period: minimum **24 meseca** od dana ugradnje.

U prilogu konkursne dokumentacije nalazi se:

- skice i specifikacije svih delova pantografskog oduzimača struje CAT-01-012
- defektaciona lista pantografa